

**PENTAX®**

*SDC*



Thank you very much indeed for choosing the latest addition to the Pentax family of 35mm compact cameras.

Before starting to take pictures with this camera, be sure to read this operating manual carefully to familiarize yourself with the correct operation, and make the most of all the features and functions it has to offer.

#### **Contents**

---

Description of Parts .....	2
Inserting Batteries .....	6
Loading Film.....	10
Setting ISO Film Speed .....	14
Taking Pictures.....	16
Unloading Film .....	18
Flash Photography.....	20
Taking Close-up Pictures .....	22
Specifications .....	24
Warranty Policy .....	26

Wir wünschen Ihnen viel Erfolg mit Ihrer Pentax Kompakt-Kamera.

Bevor Sie Ihre ersten Aufnahmen machen, lesen Sie bitte diese Anleitung sorgfältig durch und machen Sie sich mit allen Funktionen vertraut.

#### **Inhalt**

---

Beschreibung .....	3
Einsetzen der Batterien .....	7
Einlegen des Films .....	11
Einstellen der Filmempfindlichkeit .....	15
Fotografieren .....	16
Entnehmen des Films .....	19
Blitzlichtaufnahmen .....	21
Nahaufnahmen .....	23
Technische Daten .....	24
Garantiebestimmungen .....	28

# CORRECTION

## Description of Parts

### Page 2

- ① Shutter-release button
- ② Exposure counter
- ③ Viewfinder window
- ④ CdS sensor
- ⑤ Flash
- ⑥ Flash lever
- ⑦ Macro-focus-set lever
- ⑧ Lens
- ⑨ Lens-cover-release lever
- ⑩ Strap lugs

### Page 4

- ⑪ Film-leader-end marks
- ⑫ Flash-ready lamp
- ⑬ Film-transport indicator
- ⑭ Sprocket
- ⑮ Viewfinder eyepiece
- ⑯ Film chamber
- ⑰ Film-information window
- ⑱ Pressure plate
- ⑲ Battery-chamber cover
- ⑳ Rewind shaft
- ㉑ Film-rewind lever
- ㉒ Film-speed-set lever
- ㉓ Take-up spool
- ㉔ Back-cover latch



Merci d'avoir choisi l'appareil automatique à obturateur central Pentax.

Avant de commencer à photographier avec votre appareil, lisez soigneusement ce mode d'emploi pour vous familiariser avec sa manipulation et les nombreuses possibilités qu'il vous offre.

## Sommaire

---

Description des Éléments .....	3
Introduction des Piles .....	7
Chargement de l'Appareil .....	11
Réglage de la Sensibilité ISO du Film .....	15
Prise de Vue .....	17
Déchargement de l'Appareil .....	19
Photographie au Flash .....	21
Prises de Vues de Près .....	23
Caractéristiques .....	25
Garantie .....	30

Muchísimas gracias por su adquisición del más reciente modelo de cámaras compactas de 35mm de la línea Pentax.

Antes de iniciar la toma de fotografías, asegúrese de leer cuidadosamente este manual de operaciones, para familiarizarse con el uso correcto de la cámara y para sacar el máximo provecho de todas las características y funciones que ofrece la misma.

## Índice

---

Descripción de las Piezas .....	3
Colocación de las Pilas .....	7
Colocación de la Película .....	11
Ajuste del Valor ISO de la Película .....	15
Toma de Fotografías .....	17
Extracción de la Película .....	19
Exposiciones con Flash .....	21
Toma de Primeros Planos .....	23
Especificaciones .....	25
Póliza de Garantía .....	32

## Description of Parts

- ① Shutter-release button
- ② Exposure counter
- ③ Viewfinder window
- ④ Flash
- ⑤ Flash lever
- ⑥ Macro-focus-set lever
- ⑦ Lens
- ⑧ CdS sensor
- ⑨ Lens-cover-release lever
- ⑩ Back-cover latch

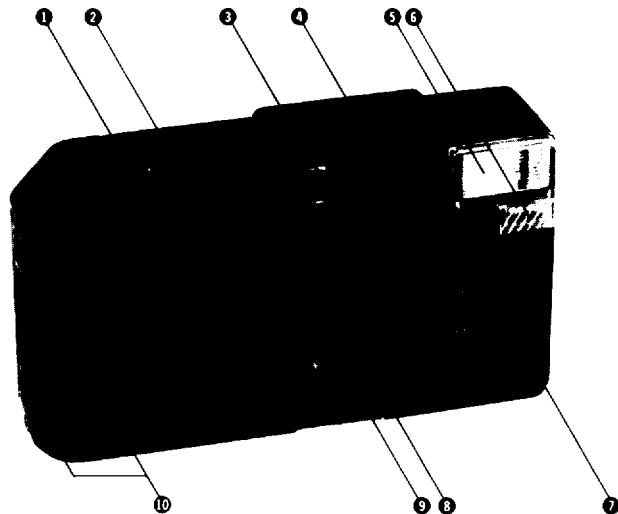

## Beschreibung der Teile

- ➊ Auslöser
- ➋ Bildzählwerk
- ➌ Sucher
- ➍ CdS-Meßzelle
- ➎ Blitz
- ➏ Blitzlichtschalter
- ➐ Nahaufnahmehebel
- ➑ Objektiv
- ➒ Objektivschutzhebel
- ➓ Trageriemenöse

## Description des Eléments

- ➊ Bouton déclencheur
- ➋ Compte-vues
- ➌ Fenêtre de visée
- ➍ Capteur CdS
- ➎ Flash
- ➏ Levier de flash
- ➐ Levier de réglage "macro"
- ➑ Objectif
- ➒ Levier du volet protecteur d'objectif
- ➓ Oeilllets pour bretelle

## Descripcion de las Piezas

- ➊ Botón disparador
- ➋ Contador de exposiciones
- ➌ Ventanilla del visor
- ➍ Sensor de CdS
- ➎ Flash
- ➏ Palanquilla del flash
- ➐ Palanquilla de ajuste de Macro-Enfoque
- ➑ Objetivo
- ➒ Palanquilla liberadora para cubierta del objetivo
- ➓ Argollas para la correa

- ⑪ Film-transport indicator
- ⑫ Viewfinder eyepiece
- ⑬ Flash-ready lamp
- ⑭ Film-information window
- ⑮ Battery-chamber cover
- ⑯ Film-rewind lever
- ⑰ Film-speed-set lever
- ⑱ Film chamber
- ⑲ Rewind shaft
- ⑳ Sprocket
- ㉑ Pressure plate
- ㉒ Film-leader-end marks
- ㉓ Take-up spool
- ㉔ Strap lugs

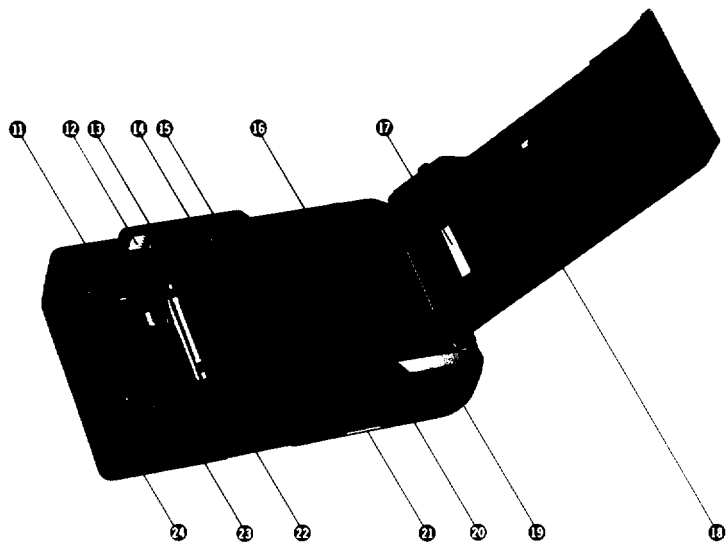



- 11 Filmeinlegemarke
- 12 Blitzbereitschaftslampe
- 13 Filmtransportanzeige
- 14 Zahnrad
- 15 Sucher-Einblick
- 16 Filmkammer
- 17 Filmfenster
- 18 Andruckplatte
- 19 Batteriefachdeckel
- 20 Rückspulachse
- 21 Rückspulhebel
- 22 Filmempfindlichkeitshebel
- 23 Aufwickelspule
- 24 Rückwandentriegelung

- 11 Repère de positionnement d'amorce
- 12 Lampe témoin de charge du flash
- 13 Témoin d'avance du film
- 14 Roue dentée d'entraînement
- 15 Oculaire de visée
- 16 Logement du film
- 17 Fenêtre aide-mémoire
- 18 Presse-film
- 19 Couvercle du compartiment-pile
- 20 Axe de rebobinage
- 21 Levier de rebobinage
- 22 Levier de réglage de la sensibilité
- 23 Bobine réceptrice
- 24 Verrou du dos

- 11 Marcas de término de la guía de la película
- 12 Lámpara piloto
- 13 Indicador de transporte de la película
- 14 Dientes de engranaje
- 15 Ocular del visor
- 16 Cavidad para el chasis
- 17 Ventanilla de datos de la película
- 18 Placa de presión
- 19 Cubierta del depósito de pilas
- 20 Eje de rebobinado
- 21 Palanquilla liberadora para el rebobinado
- 22 Palanquilla de ajuste de la sensibilidad
- 23 Carrete de toma
- 24 Aldabilla de la cubierta posterior

## Inserting Batteries

This camera is powered by two AA-size penlight batteries. Be sure to use two fresh alkaline batteries of the same brand. Do not use nicad batteries.

1. Open the battery-compartment cover by sliding it in the direction of the arrow.
2. Insert the batteries into the compartment with their (+) (-) sides facing correctly as indicated inside the compartment.
3. Close the cover.

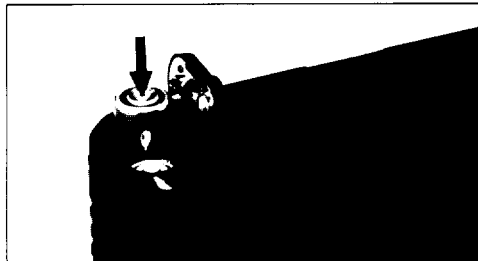

## Einsetzen der Batterien

Die Kamera benötigt für den Betrieb zwei Mignon-Batterien à 1,5 Volt. Bitte verwenden Sie zwei frische Alkali-Mangan-Batterien der gleichen Marke. Keine NC-Akkus verwenden.

1. Öffnen Sie das Batteriefach, indem Sie den Deckel in Pfeilrichtung schieben.
2. Stecken Sie die Batterien ins Fach. Achten Sie darauf, daß die Polung der Angabe im Batteriefach entspricht.
3. Batteriefach schließen.

## Introduction des Piles

Cet appareil est alimenté par deux piles type "AA". N'utilisez que des piles alcalines neuves, de la même marque. N'utilisez pas d'accus Ni-Cd.

1. Ouvrez le compartiment-piles en faisant glisser le couvercle dans le sens de la flèche (fig. 1).
2. Introduisez les piles dans leur logement en respectant les polarités (+) (-) indiquées.
3. Fermez le couvercle.

## Colocación de las Pilas

Esta cámara es accionada mediante dos pilas de tamaño AA. Asegúrese de utilizar dos pilas alcalinas nuevas de la misma marca. No se deberán utilizar pilas de níquel-cadmio.

1. Abrase la cubierta del depósito de pilas, deslizando en el sentido de la flecha.
2. Insértense las pilas en el depósito con los lados (+) y (-) colocados correctamente de la manera indicada.
3. Cierre la cubierta.

### Battery Check

Slide the flash lever upward to turn the flash on. If the flash-ready lamp glows within a few seconds, the batteries are alive. If it takes more than 20 seconds for the lamp to glow, replace the batteries.

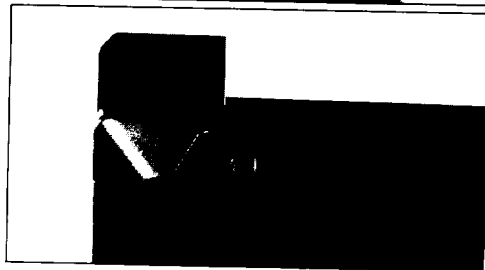
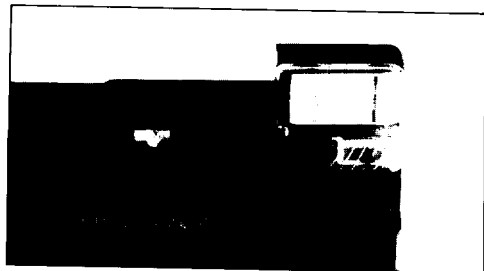

#### **Batteriekontrolle**

Schieben Sie den Blitzlichtschalter nach oben, um den Blitz einzuschalten. Leuchtet die Blitzbereitschaftslampe innerhalb weniger Sekunden auf, dann ist alles in Ordnung. Benötigt diese Lampe jedoch 20 Sekunden oder länger, so tauschen Sie bitte die Batterien aus.

#### **Contrôle de piles**

Poussez le levier de mise en fonction du flash vers le haut. Si le témoin de charge du flash s'allume dans les secondes qui suivent, les piles sont bonnes. Si le témoin met plus de 20s pour s'allumer, changez les piles.

#### **Comprobación de las pilas**

Conéctese el flash deslizando la palanquilla hacia arriba. Si la lámpara piloto se ilumina después de breves segundos, significa que las pilas se hallan en buen estado. Si la lámpara piloto tarda más de 20 segundos en iluminarse, cámbiense las pilas.

## Loading Film

Always load or unload the film in a shady spot, or shield the camera from direct sunlight with your body.

1. Open the camera's back cover by pushing the back-cover latch in the direction of the arrow.
2. Insert the film cartridge into the film chamber by first fitting the flat side on the top of the rewind shaft.
3. Pull the film leader extending from the cartridge far enough to reach the take-up spool, and align the end of the film leader with the film-leader-end marks. Make sure the film perforations engage the teeth of the sprocket.
4. Close the back cover.

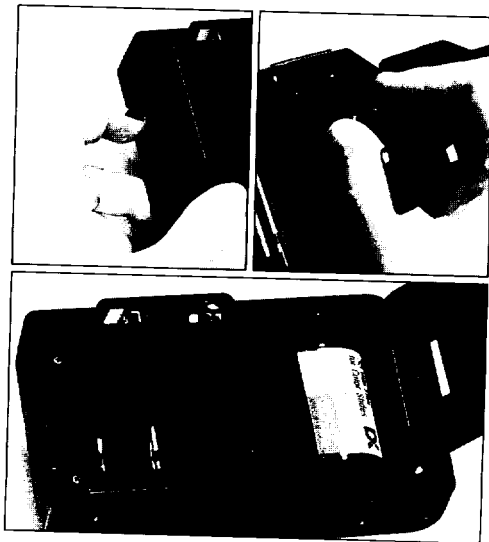

## Einlegen des Films

Vermeiden Sie beim Filmeinlegen und auch -herausnehmen direkte Sonneneinstrahlung und tun Sie dies möglichst im Schatten.

1. Öffnen Sie die Kamera, indem Sie den Rückwand-entriegelungshebel in Pfeilrichtung schieben.
2. Stecken Sie die Filmpatrone mit der flachen Seite zur Rückspulachse in die Filmkammer.
3. Ziehen Sie die Filmzunge heraus bis zur Aufwickelspule, so daß der Filmanfang mit den Einlegemarken übereinstimmt. Die Filmperforation muß auf den Zähnen der Transportwalze liegen.
4. Schließen Sie die Kamera.

## Chargement de l'Appareil

Chargez votre appareil en lumière atténuée; à l'extérieur, chargez-le à l'ombre ou protégez-le par votre corps de la lumière directe du soleil.

1. Ouvrez le dos de l'appareil en poussant le verrou dans le sens de la flèche.
2. Introduisez la cartouche de film dans son logement en commençant par introduire la partie plate de la cartouche sur l'axe de rebobinage.
3. Tirez l'amorce du film jusqu'à ce qu'elle atteigne le repère situé à proximité de la bobine réceptrice. Vérifiez que les dents de la roue dentée s'engrenent dans les perforations du film.
4. Fermez le dos.

## Colocacion de la Película

La película deberá colocarse o extraerse siempre bajo la sombra, o cubriendo la cámara con el cuerpo para evitar los rayos directos del sol.

1. Abrase la cubierta posterior de la cámara, moviendo la aldabilla en el sentido de la flecha.
2. Insértese el chasis de la película en el depósito, colocando en primer término el lado plano en la parte superior del eje de rebobinado.
3. Extraígame la guía de la película lo suficientemente como para que llegue hasta el carrete de toma, y hágase coincidir el extremo de la guía con las marcas de término de la guía de la película. Asegúrese de que las perforaciones de la película engranen con los dientes del carrete de toma.
4. Cierrese la cubierta posterior.

5. Open the lens cover by sliding the lens-cover-release lever. (When the lens cover is closed, the shutter cannot be released.)
6. Keep releasing the shutter until the exposure counter shows "1," indicating that you are ready to start shooting. The film-transport indicator will flicker when the film is advancing properly. If the indicator does not flicker, the film is not properly loaded, so it should be reloaded.





5. Mit dem Objektivschutzhebel öffnen Sie jetzt das Objektiv. (Die Kamera kann sonst nicht ausgelöst werden).
6. Drücken Sie den Auslöser so lange ein, bis das Bildzählwerk die Zahl "1" anzeigt. Jetzt können Sie fotografieren. Die Filmtransportanzeige flackert bei einwandfreiem Filmtransport. Sonst ist der Film möglicherweise nicht korrekt eingelegt. Dann wiederholen Sie bitte den Einlegevorgang.

5. Découvrez l'objectif en agissant sur le levier de son volet de protection (on ne peut pas déclencher tant que le volet est fermé).
6. Appuyez sur le déclencheur et maintenez la pression jusqu'à ce que le compteur marque "1"; vous pouvez ensuite photographier. Pendant cette opération, le témoin d'entraînement du film doit clignoter. Si ce témoin ne clignote pas, le film n'est pas chargé correctement: recommencez le chargement.

5. Abrase la cubierta del objetivo mediante el accionamiento de la palanquilla liberadora. (Cuando la cubierta del objetivo se halla cerrada, no se podrá accionar el obturador).
6. Acciónese el obturador hasta que en el contador de exposiciones aparezca el "1", lo cual indica que se podrán iniciar las exposiciones. El indicador de transporte se iluminará intermitentemente cuando la película se halle avanzando en la debida manera. Si el indicador no se ilumina intermitentemente, significa que se deberá volver a colocar debidamente la película.

## Setting ISO Film Speed

Your camera is designed to use the film with an ISO rating of 100, 200, 400, 1000 or 1600. To set the film speed on your camera, slide the film-speed-set lever so that the mark aligns with the ISO number of the film you are using.



## **Einstellen der Filmempfindlichkeit**

Mit dieser Kamera können Sie Filme mit einer Empfindlichkeit von ISO 100/21°, 200/24°, 400/27°, 1000/31° und 1600/33° verwenden. Schieben Sie den Filmempfindlichkeitshebel auf die Filmempfindlichkeit des verwendeten Filmes.

## **Réglage de la sensibilité ISO du Film**

Votre appareil est conçu pour recevoir des films de 100, 200, 400, 1000 et 1600 ISO. Pour régler l'appareil à la sensibilité du film, agissez sur le levier jusqu'à ce que le repère coïncide avec l'indication de cette sensibilité.

## **Ajuste del Valor ISO de la Película**

Su cámara ha sido diseñada para el uso de películas con valores ISO de 100, 200, 400, 1000 ó 1600. Para ajustar la sensibilidad de la película, muévase la palanquilla de ajuste de la sensibilidad hasta hacer coincidir la marca indicadora con el valor ISO de la película en uso.

## Taking Pictures

The effective shooting range is from 1.3 meters (4.3 ft.) to infinity.

1. Compose the picture within the ordinary picture-area frame (outer frame) inside the viewfinder.
2. Take care not to block the lens, flash and CdS sensor with your fingers, hair, etc.
3. Grip the camera steadily with both hands and hold it gently against your face to prevent camera shake.  
Depress the shutter button half-way, and when the red lamp does not glow inside the viewfinder, depress the shutter button completely to release the shutter.
4. The film will automatically advance to the next frame as soon as you release the shutter.

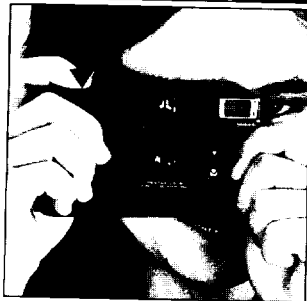

## Fotografieren

Der Aufnahmebereich Ihrer Kamera erstreckt sich von 1,3 m bis unendlich.

1. Bestimmen Sie Ihren Bildausschnitt. Dazu dient der äußere Rahmen im Kamerasucher.
2. Bitte achten Sie darauf, daß weder Finger noch Haare das Objektiv, Blitzgerät und Meßzelle abdecken.
3. Halten Sie die Kamera mit beiden Händen fest, damit Sie Ihre Aufnahme nicht verwackeln.  
Drücken Sie jetzt den Auslöser leicht ein. Leuchtet die rote Lampe nicht auf, können Sie fotografieren.
4. Der Film wird automatisch bis zur nächsten Aufnahme weitertransportiert.

## Prise de Vue

Vous pouvez photographier entre 1,3m et l'infini.

1. Composez l'image en vous guidant sur le cadre extérieur du viseur.
2. Faites attention à ne pas masquer objectif, flash ou capteur CdS avec vos doigts . . .
3. Maintenez l'appareil fermement de vos deux mains et appuyez-le doucement sur votre visage pour éviter de bouger. Appuyez sur le déclencheur à mi-course et vérifiez que la lampe rouge ne s'allume pas dans le viseur. Pour photographier, appuyez à fond sur le déclencheur.
4. Le film avance automatiquement à la vue suivante dès que vous relâchez le déclencheur.

## Toma de Fotografías

La gama efectiva de exposiciones es de 1,3 metros (4,3 pies) a infinito.

1. Efectúese la composición utilizando el marco para fotografías comunes (marco exterior) del visor.
2. Téngase cuidado de no bloquear el objetivo, el flash o el sensor de CdS con los dedos, los cabellos, etc.
3. Sosténgase la cámara firmemente con ambas manos, apoyándola suavemente en la frente, para evitar el movimiento de la misma durante las exposiciones. Oprímase parcialmente el botón disparador, y si la luz roja del interior del visor no se ilumina, presiónese el mismo por completo para accionar el obturador.
4. Al accionarse el obturador, la película avanzará automáticamente hasta el siguiente cuadro.

## Unloading Film

When you reach the end of the roll, the motor will stop advancing the film, and the shutter button cannot be depressed.

1. Push the film-rewind lever in the direction of the arrow until it stops, and the motor will start rewinding the film. Keep pushing the lever until the motor stops with the exposure counter showing "S."
- The film-transport indicator flickers when the film is being rewound properly.
2. Open the back cover, remove the cartridge from the camera, and take it to your dealer for processing.

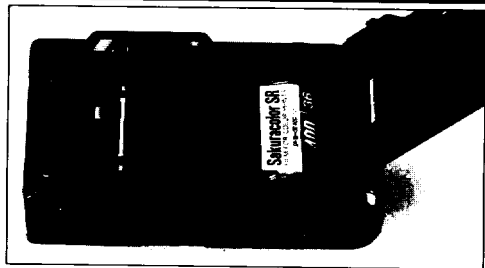

## Entnehmen des Films

Ist das Filmende erreicht, dann stoppt der Motor und der Auslöser kann nicht mehr eingedrückt werden.

1. Schieben Sie den Rückspulhebel in Pfeilrichtung, bis er einrastet und der Motor beginnt mit der Filmrückwicklung. Halten Sie den Rückspulhebel fest, bis der Motor stoppt und das Zählwerk "S" anzeigt.
  - Die Filmtransportanzeige flackert gleichzeitig bei einwandfreier Rückwicklung.
2. Öffnen Sie die Kamera, nehmen Sie den Film heraus und bringen Sie ihn zum Entwickeln.

## Déchargement de l'Appareil

Lorsque vous avez atteint la fin du film, le moteur s'arrête automatiquement et le déclencheur est verrouillé.

1. Poussez le levier de rebobinage dans le sens de la flèche, jusqu'au blocage: le moteur commence à rebobiner le film. Maintenez le levier dans cette position jusqu'à ce que le moteur s'arrête (le compteur marque "S").
  - Le témoin d'entraînement du film clignote pendant le rebobinage si ce dernier s'effectue correctement.
2. Ouvrez le dos, retirez la cartouche de film de l'appareil et portez-la à développer chez votre revendeur.

## Extracción de la Película

Al acabarse el rollo, el motor dejará de funcionar y no se podrá oprimir el botón disparador.

1. Presiónese la palanquilla liberadora para el rebobinado en el sentido de la flecha hasta que ésta se detenga, y el motor empezará a rebobinar la película. Manténgase presionada la palanquilla hasta que el motor se detenga y en el contador de exposiciones aparezca la "S".
  - El indicador de transporte de la película se iluminará intermitentemente si la operación de rebobinado se está efectuando adecuadamente.
2. Abrase la cubierta posterior, extráigase el chasis de la cámara, y llévese el rollo de película al establecimiento fotográfico para el revelado.

## Flash Photography

As you depress the shutter button half-way when taking pictures in poor lighting conditions such as indoors, in a shady spot outdoors, etc., the red lamp will glow inside the viewfinder, warning that you have to use flash. To use the flash, push up the flash lever until it stops, and the flash charging will start. When the flash is fully charged, the flash-ready lamp will glow, and you are ready to take a flash picture.

Depending on the ISO number of the film you are using, the flash-effective range varies as follows:

ISO 100 film: 1.4 – 4 meters (4.6 – 13.1 ft.)

ISO 200 film: 1.4 – 5 meters (4.6 – 16.4 ft.)

ISO 400 film: 1.1 – 4 meters (3.6 – 13.1 ft.)

**NOTE:** When it takes more than 20 seconds for the flash-ready lamp to come on, the batteries are no good, so they should be replaced.

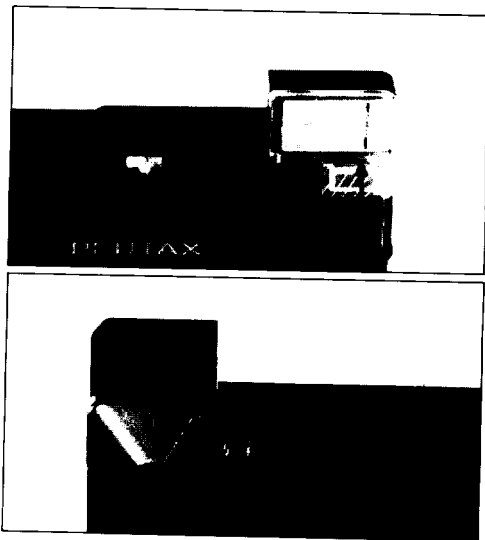



## Blitzlichtaufnahmen

Bei schlechten Lichtverhältnissen drinnen wie auch draußen leuchtet die rote Lampe auf, sobald Sie den Auslöser leicht eindrücken. Für Sie ist das ein Zeichen, das Blitzgerät einzuschalten. Schieben Sie dazu den Blitzlichtschalter bis er einrastet. Sobald das Blitzgerät aufgeladen ist, leuchtet die Blitzbereitschaftslampe auf und Sie können fotografieren. Die Reichweite des Blitzgerätes ist abhängig von der Filmempfindlichkeit:

ISO 100/21° = 1,4 – 4,0 m  
ISO 200/24° = 1,4 – 5,0 m  
ISO 400/27° = 1,1 – 4,0 m

**Hinweis:** Beträgt die Zeit zum Aufladen des Blitzgerätes mehr als 20 Sekunden, so tauschen Sie bitte die Batterien aus.

## Photographie au Flash

Si, lorsque la lumière est faible (intérieurs sombres, ombre par temps couvert . . .) la lampe rouge s'allume dans le viseur lorsque vous appuyez à mi-course sur le déclencheur, il faut utiliser le flash. Pour cela, poussez le levier du flash vers le haut, jusqu'au blocage. La charge du flash commence. La lampe témoin de charge s'allume lorsque le flash est chargé. Vous pouvez photographier.

La zone d'efficacité du flash varie en fonction de la sensibilité du film que vous utilisez:

Film 100 ISO: de 1,4 à 4 mètres  
Film 200 ISO: de 1,4 à 5 mètres  
Film 400 ISO: de 1,1 à 4 mètres.

**NOTE:** Lorsque la lampe témoin de charge met plus de 20 secondes à s'allumer, les piles sont usées. Changez-les.

## Exposiciones con Flash

Al oprimir parcialmente el botón disparador durante la toma de fotos con iluminación inadecuada (interiores, al aire libre en lugares con sombra, etc.), se iluminará la luz roja del interior del visor. Al presionar la palanquilla del flash se iniciará la operación de carga. Cuando el flash se haya cargado debidamente, se iluminará la lámpara piloto.

Según el valor ISO de la película en uso, la gama efectiva de destellos variará de la siguiente manera:

Película de ISO 100: 1,4—4 metros (4,6—13,1 pies)  
Película de ISO 200: 1,4—5 metros (4,6—16,4 pies)  
Película de ISO 400: 1,1—4 metros (3,6—13,1 pies)

**OBSERVACION:** Si la lámpara piloto tarda más de 20 segundos en iluminarse, significa que las pilas deberán reemplazarse.

## Taking Close-up Pictures

This camera enables you to take close-up pictures of the subject which is 0.45 to 1.0 meter (1.5 to 3.3 ft.) away from the camera.

1. Set the camera for flash photography by pushing up the flash lever.
2. Compose the picture within the inner, parallax-correction frame inside the viewfinder.
3. Make sure the flash-ready lamp glows, and depress the shutter button while keeping the macro-focus-set lever in the "down" position.

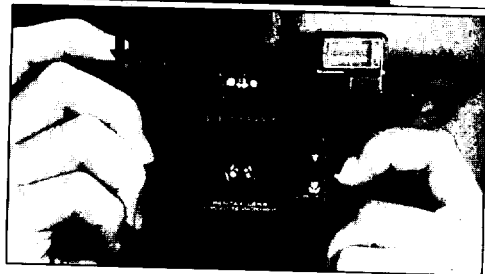
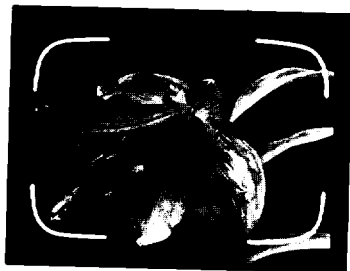

## Nahaufnahmen

Mit dieser Kamera können Sie Nahaufnahmen im Bereich von 0,45 – 1,0 m machen.

1. Stellen Sie die Kamera auf Blitzbetrieb, indem Sie den Blitzlichtschalter betätigen.
2. Ihr Motiv muß sich beim Fotografieren im inneren Rahmen des Suchers befinden.
3. Achten Sie darauf, daß die Blitzbereitschaftslampe leuchtet. Betätigen Sie den Auslöser, während Sie gleichzeitig den Nahaufnahmehebel nach unten drücken.

## Prises de Vues de Près

Votre appareil vous permet aussi de photographier de près entre 0,45 et 1,0m.

1. Réglez l'appareil pour la photo au flash à l'aide du levier.
2. Composez l'image dans le cadre intérieur du viseur (correction de parallaxe).
3. Vérifiez que la lampe témoin de charge est allumée. Déclenchez tout en appuyant sur le levier de mise au point "Macro".

## Toma de Primeros Planos

Esta cámara le permitirá tomar primeros planos de temas que se hallan de 0,45 a 1,0 metro (de 1,5 a 3,3 pies) de distancia de la cámara.

1. Ajustese la cámara para exposiciones con flash, moviendo hacia arriba la palanquilla del flash.
2. Efectúese la composición de la fotografía dentro del marco interior para la corrección del paralaje del visor.
3. Asegúrese de que la lámpara piloto se halle iluminada, y oprímase el botón disparador manteniendo la palanquilla de ajuste de Macro-Enfoque en la posición "down" (hacia abajo).

## Specifications

- Type:** 35-mm leaf-shutter camera with built-in flash
- Lens:** Pentax 35-mm f/3.8 lens, 3 elements in 3 groups, focusing distance from 1.3 meters to infinity, close-up range from 0.45 to 1.0 meter
- Shutter:** 1/125 sec. behind-the-lens shutter
- Viewfinder:** Ordinary picture-area frame, parallax-correction frame, red LED lamp for low-light warning, 0.38 magnification
- Film speed:** ISO 100, 200, 400, 1000 or 1600
- Flash:** Guide number 11, flash-ready lamp, recycle time 7 sec.
- Film transport:** Auto wind/rewind, auto-reset exposure counter, film-transport indicator
- Power source:** Two AA-size alkaline batteries
- Size & weight:** 124(W) x 71(H) x 47(D)mm (4.9 x 2.8 x 1.9 in.); 200 grams (7.1 oz.) without batteries

Specifications are subject to change without notice.

## Technische Daten

- Typ:** Kleinbild-Kompaktkamera mit eingebautem Blitzerät und Motor.
- Objektiv:** Pentax 3,8/35mm, 3 Element / 3 Gruppen, Schärfebereich 1,3 m bis unendlich, Nahaufnahmebereich von 0,45 – 1,0 m.
- Verschluß:** Hinter dem Objektiv mit 1/125s.
- Sucher:** Durchsichtssucher mit Bildrahmen und Markierungen für den Nahbereich. Rote Lampe warnt bei schlechten Lichtverhältnissen. Vergrößerung 0,38x.
- Filmempfindlichkeit:** ISO 100/21°, 200/24°, 400/27°, 100/31° und 1600/33°.
- Blitzgerät:** Leitzahl 11, Blitzbereitschaftslampe, Folgezeit ca. 7s.
- Filmtransport:** Automatischer Transport und Rückwicklung. Filmtransportanzeige. Bildzählwerk mit automatischer Rückstellung.
- Stromversorgung:** Zwei 1,5 Volt Mignon-Batterien.
- Maße und Gewicht:** 124 x 71 x 47. 200 g ohne Batterien.

Irrtum und Änderung vorbehalten.

## Caractéristiques

**Type:** Appareil 24x36 à obturateur central et flash incorporé.

**Objectif:** Pentax 35mm f/3,8, 3 éléments en 3 groupes, mise au point entre 1,3 mètres et l'infini, mise au point rapprochée entre 0,45m et 1,0m.

**Obturateur:** central, vitesse 1/125s.

**Visueur:** cadre pour prise de vue normale, cadre avec correction de parallaxe pour prise de vue rapprochée, diode rouge témoin de lumière insuffisante, grossissement 0,38x.

**Sensibilités admissibles:** 100, 200, 400, 1000 et 1600 ISO.

**Flash:** Nombre-Guide 11, lampe témoin de charge, recharge en 7s.

**Entraînement du film:** Avance/Rebobinage motorisés, compte-vues à remise à zéro automatique, témoin d'entraînement du film.

**Alimentation:** Deux piles alcalines type "AA"

**Dimensions et poids:** 124(l) x 71(h) x 47(p).  
200 g sans piles

Caractéristiques sujettes à modifications sans préavis.

## Especificaciones

**Tipo:** Cámara de 35mm con obturador de hojas y flash incorporado

**Objetivo:** Pentax de 35mm f/3,8, de 3 elementos en 3 grupos, distancia de enfoque de 1,3 metros a infinito, gama de primeros planos de 0,45 a 1,0 metro

**Obturador:** Tipo detrás del objetivo, de 1/125 de seg.

**Visor:** Con marco para fotos comunes, marco para corrección del paralaje, lámpara de LED roja para aviso de iluminación insuficiente, factor de aumento de 0,38

**Sensibilidades de la película:** ISO 100, 200, 400, 1000 ó 1600

**Flash:** Número de guía 11, lámpara piloto, tiempo de carga de 7 seg.

**Transporte de la película:** Avance y rebobinado automáticos, reajuste automático del contador de exposiciones, indicador de transporte de la película

**Fuente de alimentación:** Dos pilas alcalinas de tamaño AA

**Tamaño y peso:** 124 (An.) x 71 (Al.) x 47 (Fo.) mm (4,9 x 2,8 x 1,9 pulg.); 200 gramos (7,1 onz.)

Las especificaciones se hallan sujetas a cambios sin previo aviso.

## WARRANTY POLICY

All Pentax cameras purchased through authorized bona fide photographic distribution channels are guaranteed against defects of material or workmanship for a period of twelve months from date of purchase. Service will be rendered and defective parts will be replaced without cost to you within that period, provided the equipment does not show evidence of impact, sand or liquid damage, mishandling, tampering, battery or chemical corrosion, operation contrary to operating instructions, or modification by an unauthorized repair shop. The manufacturer or its authorized representatives shall not be liable for any repair or alterations except those made with its written consent and shall not be liable for damages from delay or loss of use or from other indirect or consequential damages of any kind, whether caused by defective material or workmanship or otherwise; and it is expressly agreed that the liability of the manufacturer or its representatives under all guarantees or warranties, whether express or implied, is strictly limited to the replacement of

parts as hereinbefore provided. No refunds will be made on repairs performed by non-authorized Pentax service facilities.

**Procedure During 12-month Warranty Period**  
Any Pentax which proves defective during the 12-month warranty period should be returned to the dealer from whom you purchased the equipment or to the manufacturer. If there is no representative of the manufacturer in your country, send the equipment to the manufacturer, with postage prepaid. In this case, it will take a considerable length of time before the equipment can be returned to you owing to the complicated customs procedures required in Japan in importing and re-exporting photographic equipment. If the equipment is covered by warranty, repairs will be made and parts replaced free of charge, and the equipment will be returned to you upon completion of servicing. If the equipment is not covered by warranty, regular charges of the manufacturer or of its representatives will apply. Shipping charges are to be borne by the owner. If your Pentax was purchased outside of the

country where you wish to have serviced during the warranty period, regular handling and servicing fees may be charged by the manufacturer's representatives in that country. Notwithstanding this, your Pentax returned to the manufacturer will be serviced free of charge according to this procedure and warranty policy. In any case, however, shipping charges and customs clearance fees are to be borne by the sender. To prove the date of your purchase when required, please keep the receipts or bills covering the purchase of your equipment for at least a year. Before sending your equipment for servicing, please make sure that you are sending it to the manufacturer's authorized representatives or their accredited repair shops, unless you are sending it directly to the manufacturer. Always obtain a quotation of the service charge, and only after you accept the quoted service charge, instruct the service station to proceed with the servicing.

**This warranty policy does not apply to Pentax products purchased in the U.S.A., U.K., or Canada. The local warranty policies available from Pentax distributors in those countries supersede this warranty policy.**

## GARANTIEBESTIMMUNGEN

Jeder Pentax Kamera, die beim autorisierten Fachhändler gekauft wird, liegt eine deutsche Bedienungsanleitung und eine deutsche Garantiekarte bei. Gerechnet vom Tag des Kaufs wird auf diese Kamera eine Garantiezeit von 12 Monaten gewährt. Diese Garantie bezieht sich ausschließlich auf die Ausbesserung von Material- und Fertigungsmängeln. Die mangelhaften Teile werden nach unserer Wahl in unserem Service unentgeltlich instandgesetzt oder durch fabrikneue Teile ersetzt. Händler eigene Garantiekarten oder Kaufquittungen werden nicht anerkannt. Die Garantie erlischt, sobald ein Fremdeingriff, unsachgemäße Behandlung oder Gewaltanwendung vorliegt.

Für Folgeschäden und Verluste indirekter Art, deren Ursache in einer defekten Kamera oder deren nötiger Reparatur zu suchen sind, lehnen der Hersteller, wir und die jeweilige Pentax-Landesvertretung jede Haftung ab.

Verhalten während der 12-monatigen Garantiezeit  
Sollte sich während der Garantiezeit ein Defekt einstellen, so senden Sie die Kamera über Ihren Pentax-Händler oder selbst direkt an die Pentax Niederlassung. Fügen Sie der Sendung die Garantieurkunde, die Kaufquittung – die die genaue Produktbezeichnung, Seriennummer, Käufer- und Händleranschrift sowie das Kaufdatum beinhaltet – und eine kurze Fehlerbeschreibung und wenn möglich, auch Dia-oder Negativmaterial bei.

Eventuelle Rückfragen oder Reklamationen sind nur unter Angabe der Pentax-Reparaturnummer möglich, die Sie auf der Eingangsbestätigung finden. Beanstandungen zu einer Reparatur sollen innerhalb von 14 Tagen erfolgen.

Alle Sendungen, die an uns gerichtet sind, reisen auf Gefahr des Eigentümers. Nicht unter Garantie fallende Reparaturen werden per Nachnahme zum Rückversand gebracht.

**Irrtum und Änderung vorbehalten.**





## GARANTIE

Tout appareil Pentax acquis par l'intermédiaire de canaux de distribution normaux et agréés est garanti contre tout vice de matière ou de fabrication pendant douze mois à partir de la date de l'achat. Pendant cette période, les réparations seront effectuées et les pièces remplacées à titre gratuit à condition que l'article en question n'ait pas été maltraité, ni modifié, ni manoeuvré autrement que ne l'indique le mode d'emploi.

Le fabricant et ses représentants agréés n'encourent aucune responsabilité du fait de réparations ou de modifications n'ayant pas fait l'objet de leur accord écrit. Ils ne seront redevables d'aucun dommage, ni intérêts pour retards, privation de jouissance ou autres dommages indirects ou consécutifs de toute nature résultant d'une vice de matière ou de fabrication ou de toute autre cause; il est expressément convenu que la responsabilité du fabricant ou de ses représentants dans le cadre de toute garantie expresse ou implicite est strictement limitée au remplacement des pièces défectueuses dans les

conditions spécifiées ci-dessus.

Procédure à suivre pendant la période de garantie de 12 mois

Tout appareil Pentax qui serait affecté d'une défectuosité pendant la période de garantie de 12 mois devra être renvoyé au revendeur ou au fabricant. S'il n'existe pas de représentant Pentax dans votre pays, renvoyer l'appareil au fabricant, en port payé. Dans ce cas, vous ne pourrez disposer à nouveau de votre appareil qu'au bout d'un temps très long en raison de la complexité de la réglementation douanière du Japon en matière d'importation ou de réexportation de matériel photographique. Si l'article est couvert par la garantie, la réparation et le remplacement des pièces défectueuses seront gratuits et l'article vous sera renvoyé dès l'achèvement de ces opérations. Si l'article n'est plus couvert par la garantie, les réparations seront effectuées au tarif fixé par le fabricant ou ses représentants.

Les frais de transport sont à la charge du client. Si votre appareil ou objectif Pentax a été acheté

dans un pays autre que celui dans lequel vous désirez le faire réparer pendant la période de garantie, le prix normal de la réparation et de l'entretien pourra vous être demandé par les représentants du fabricant dans ce pays.

Toutefois, tout appareil ou objectif Pentax renvoyé au fabricant sera réparé gratuitement dans les conditions exposées ci-dessus. Les frais de transport et les droits de douane seront en tout état de cause à la charge du client. Pour prouver, en cas de besoin, la date d'achat, garder les reçus ou factures d'achat pendant un an au moins.

Avant d'expédier votre matériel pour réparation, assurez-vous que vous l'adresserez bien à un représentant agréé par le fabricant ou à un atelier de réparation accrédité (dans le cas où vous ne l'enverriez pas directement au fabricant).

Demandez toujours un devis et ne faites procéder à la réparation que si vous êtes d'accord avec celui-ci.

**Cette garantie ne s'applique pas aux appareils Pentax achetés aux Etats-Unis, le Royaume Uni ou le Canada. La garantie locale pratiquée par les importateurs Pentax dans ces pays annule et remplace la présente garantie.**

## POLIZA DE GARANTIA

Todas las cámaras Pentax, adquiridas a través de canales de comercialización autorizados y de buena fe, están garantizadas contra defectos de material o de mano de obra por un período de doce meses, a partir de la fecha de adquisición. Se prestará el servicio necesario y se reemplazarán las piezas defectuosas, sin costo alguno, durante ese período, siempre que el equipo no muestre pruebas de golpes, daños producidos por la arena o líquidos, maltrato, manejo indebido, oxidación por derrame de ácidos de pilas o productos químicos, operaciones contrarias a las instrucciones, o modificaciones efectuadas en talleres de reparación no autorizados. El fabricante o sus representantes autorizados no se harán responsables de ninguna reparación o modificación, excepto aquellas realizadas con su expreso consentimiento escrito, ni por los daños y perjuicios por demoras o pérdidas de uso o de otra índole indirecta o indemnizaciones consiguientes de cualquier clase, tanto sean causadas por defectos del material, de mano de obra o cualquier otro origen; asimismo queda expresamente convenido que la responsabilidad del fabricante o de sus representantes, bajo todo tipo de garantías o autorizaciones explícitas, se

limita estrictamente al reemplazo de las piezas defectuosas de acuerdo a lo mencionado precedentemente. No se efectuarán reembolsos por reparaciones realizadas en estaciones de servicio Pentax no autorizadas.

PROCEDIMIENTO A SEGUIR DURANTE EL PERIODO DE DOCE MESES DE GARANTIA  
Cualquier cámara Pentax que se encuentre defectuosa, durante el período de doce meses de garantía, debe ser entregada al distribuidor autorizado a quien se la adquirió o al fabricante. Si no hay representante de la firma en su país envíe la cámara a la fábrica, incluyendo el franqueo. En este último caso transcurrirá un largo período de tiempo antes de que el equipo pueda ser devuelto, debido a los complicados trámites aduaneros que se requieren en el Japón para la importación y reexportación de equipo fotográfico. Si la cámara se encuentra cubierta por la garantía, se harán las reparaciones del caso y se reemplazarán las piezas sin costo alguno; asimismo se le enviará el equipo una vez completado el servicio. Si la cámara no se halla cubierta por la garantía, se aplicarán las tarifas regulares del fabricante o de sus representantes. Lo

gastos de embarque correrán por cuenta del propietario. Si su Pentax ha sido adquirida fuera del país donde usted desea le sea prestado el servicio, durante el período de garantía, se cargarán las tarifas regulares del representante en ese país. No obstante, su Pentax enviada al fabricante será reparada sin cargo, durante el período de garantía de acuerdo al procedimiento indicado en la póliza de garantía. En cualquier caso los recargos por gastos de transporte y por derechos de aduana correrán por cuenta del remitente. Para probar la fecha de su adquisición, en caso de ser necesario, sírvase guardar los recibos o facturas correspondientes a su adquisición, por un período mínimo de un año. Antes de enviar su equipo para el servicio de reparación, sírvase confirmar si lo está remitiendo a un representante autorizado del fabricante o a un taller de reparación acreditado, a no ser que lo esté haciendo directamente al fabricante.

Obtenga siempre una cotización del costo por el servicio de reparación y sólo cuando la suma sea aceptable por usted, dé instrucciones a la estación de servicio para que procedan con la reparación.

Esta póliza de garantía no se ajusta a los productos Pentax adquiridos en los EE.UU. de A., el Reino Unido o el Canadá. En tales casos, ésta es reemplazada por la póliza de garantía local disponible en los establecimientos de los distribuidores Pentax en dichos países.



Asahi Optical Co., Ltd. C.P.O. 895, Tokyo 100-91, JAPAN  
Pentax Europe n.v. Weveldlaan 3-5, 1930 Zaventem Zuid-7, BELGIUM  
Pentax Handelsgesellschaft mbH Postfach 54 0169, 2000 Hamburg 54, WEST GERMANY  
Pentax U.K. Limited Pentax House, South Hill Avenue, South Harrow, Middlesex HA2 0LT, U.K.  
Pentax France S.A. Z.I. Argenteuil, 12, Rue Ambroise-Croizat, 95100 Argenteuil, FRANCE  
Pentax (Schweiz) AG Industriestrasse 2, 8305 Dietlikon ZH, SWITZERLAND  
Pentax Scandinavia AB Box 650, S-751 27 Uppsala, SWEDEN  
Pentax Nederland Spinveld 25, 4815 HR Breda, THE NETHERLANDS  
Pentax Norge A/S Stenersgt. 18, Oslo 1, NORWAY  
Pentax Corporation 35 Inverness Drive East, Englewood, Colorado 80112, U.S.A.  
Pentax Canada Inc. 1760 West 3rd Avenue, Vancouver, B.C. V6J 1K5, CANADA  
Asahi Optical Brasileira Ind. e Com. Ltda. Rua Capitão Antonio Rosa 376, Sala 121 Ed. PBK, São Paulo, BRASIL